

Driver **GINJI** Date **2014/12/7** Circuit **名古屋タムタム** Event **TDR**

Track place IN OUT Track Type Asphalt Concrete Carpet P tile Weather **晴れ** Time Range 0~6 6~12 12~18 18~24

Comment **単走8位・追走1位**

FRONT

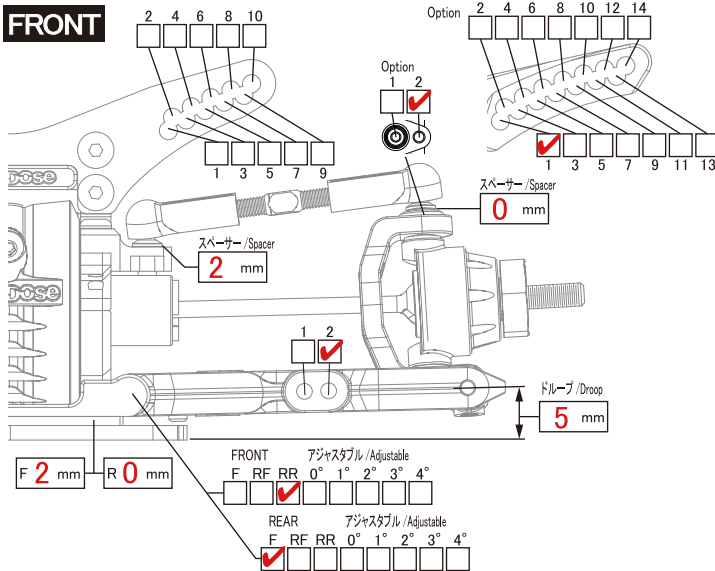

| | |
|------------------------|--|
| デフ Diff | <input type="checkbox"/> Diff <input checked="" type="checkbox"/> Spool <input checked="" type="checkbox"/> One-way |
| ホイールハブ Wheel Hubs | <input type="checkbox"/> Normal(4.5) <input checked="" type="checkbox"/> Option(4.0) <input type="checkbox"/> Other mm |
| ホイールスペーサー Wheel Spacer | 1.0 mm |
| 車高 Ride Height | 3.0 mm |
| キャンバー角 Camber Angle | 8.0 ° |
| キャスター角 Caster Angle | ° |
| キングピン角 King Pin Angle | ° |
| トー角 Toe Angle | ° |

ショック / Shock

| | |
|----------------|---|
| トップキャップ Topcap | <input checked="" type="checkbox"/> 穴あり <input type="checkbox"/> 穴なし |
| ブラダー Bladder | OD ノーマル |
| オイル Oil | OD #30 |
| ピストン Piston | OD φ0.6x3穴 |
| スプリング Spring | RC926 32mm 赤 |
| メモ Memo | |



REAR

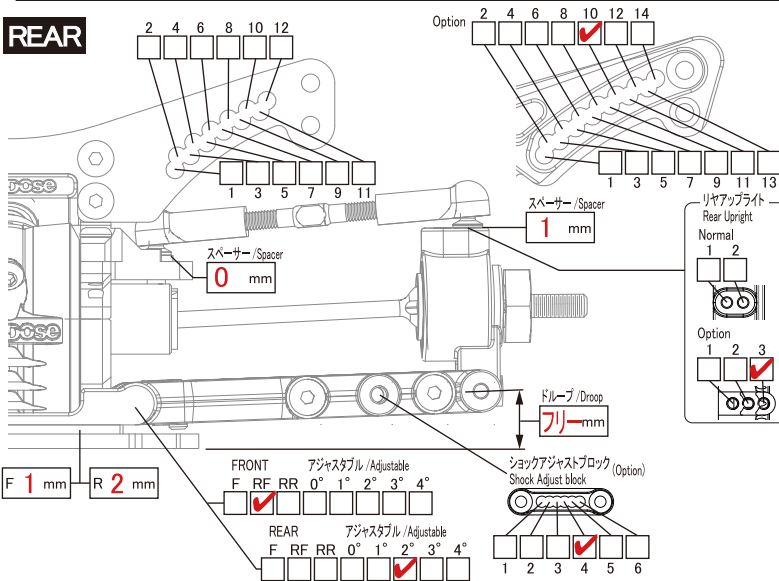

| | |
|------------------------|--|
| デフ Diff | <input type="checkbox"/> Diff <input checked="" type="checkbox"/> Spool |
| ホイールハブ Wheel Hubs | <input type="checkbox"/> Normal(4.5) <input checked="" type="checkbox"/> Option(4.0) <input type="checkbox"/> Other mm |
| ホイールスペーサー Wheel Spacer | 1.0 mm |
| 車高 Ride Height | 2.5 mm |
| キャンバー角 Camber Angle | 3.0 ° |
| トー角 Toe Angle | 2.0 ° |
| メモ Memo | |

ショック / Shock

| | |
|----------------|---|
| トップキャップ Topcap | <input type="checkbox"/> 穴あり <input checked="" type="checkbox"/> 穴なし |
| ブラダー Bladder | OD ノーマル |
| オイル Oil | OD #30 |
| ピストン Piston | OD φ0.6x3穴 |
| スプリング Spring | RC926 32mm 青 |
| メモ Memo | |

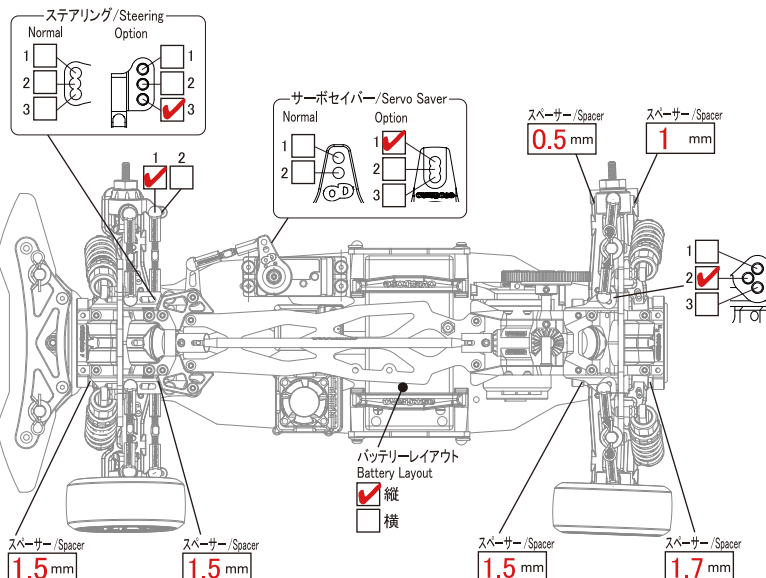

タイヤ / Tire

| | |
|------------------|--------------------------|
| モーター Motor | ACUVANCE BS 10.5T |
| 送信機 Transmitter | SANWA M12 |
| 受信機 Receiver | SANWA RX-471 |
| 電子スピードコントローラ ESC | ACUVANCE エアリア |
| ST サーボ ST Servo | SANWA SRG-BLS |
| バッテリー Battery | エクシード |
| ボディ Body | OD クレスタ |
| ウイング Wing | YOKOMO チェイサー用 |
| メモ Memo | |

| | FRONT | REAR |
|--------------|------------------|------------------|
| タイヤ Tire | RC926 ポリカ | RC926 ポリカ |
| ホイール Wheel | OD D9R | OD D9R |
| オフセット Offset | + 7 mm | + 7 mm |

ギヤ / Gear

| | | | |
|-----------------------------------|--------------|--|-------------|
| スパークギヤ Spur Gear | 118 T | ピニオンギヤ Pinion Gear | 24 T |
| <input type="checkbox"/> 48 Pitch | | <input checked="" type="checkbox"/> 64 Pitch | |

| | FRONT | REAR |
|-----------------------------|-------------|--------------|
| デフベベルギヤ Diff Bevel Gear | 40 T | 38 T |
| インプットベベルギヤ Input Bevel Gear | 15 T | 19 T |
| F/R 駆動比 F/R Driving Ratio | 1 | 1.333 |