

ドライバー  
Driver

坊主

日付  
Date

サーキット  
Circuit

イベント  
Event

環境  
Track place

インドア IN  アウトドア OUT

路面  
Track Type

アスファルト Asphalt  コンクリート Concrete  カーペット Carpet  Pタイル P tile

天気  
Weather

時間帯  
Time Range  0~6  6~12  12~18  18~24

コメント  
Comment

## FRONT

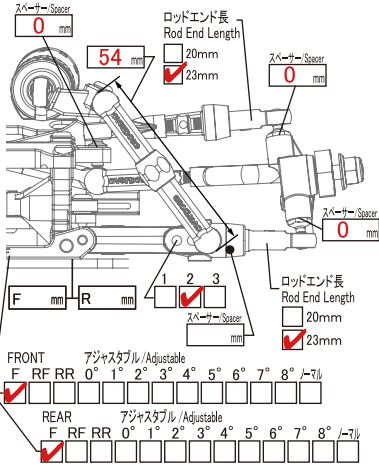

RWDアジャスタブルナックルType-2 (Option)  
RWD Adjustable Knuckle Type-2

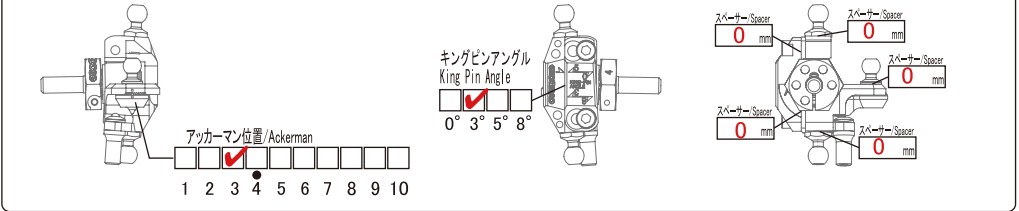

アジャスタブルアルミフロントサスアームType-2 (Option)  
Adjustable Aluminum Front Suspension Arm Type-2

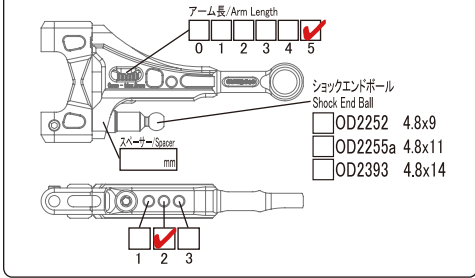

ショック/Shock  ノーマル Normal  ハイグレード High Grade

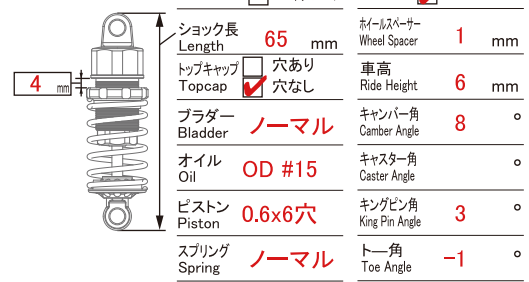

## REAR

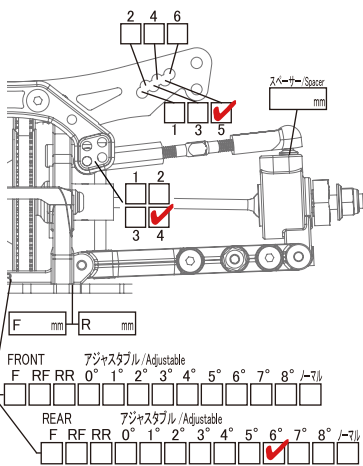

アジャスタブルアルミリアサスアーム Type-2 (Option)  
Adjustable Aluminum Rear Suspension Arm Type-2

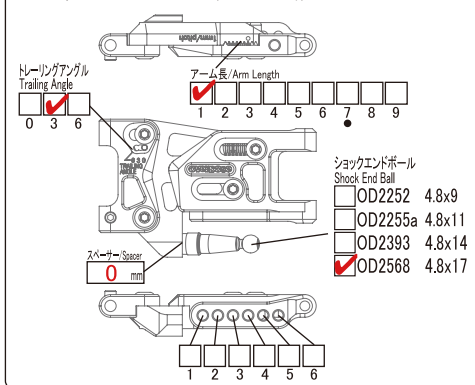

リアアップライト  
Rear Upright

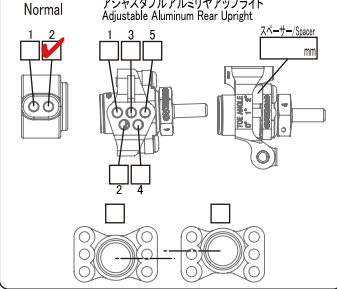

アッパーアームマウント  
Upper Arm Mount (Option)  
アルミリアアッパーアームマウント  
Aluminum Rear Upper Arm Mount

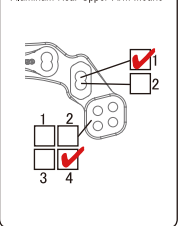

ショック/Shock  ノーマル Normal  ハイグレード High Grade

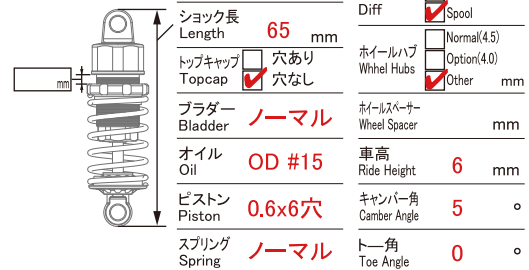

## OTHER

ステアリング/Steering

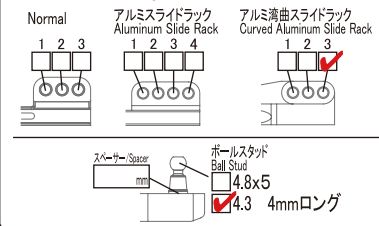

サーボセイバー/Servo Saver

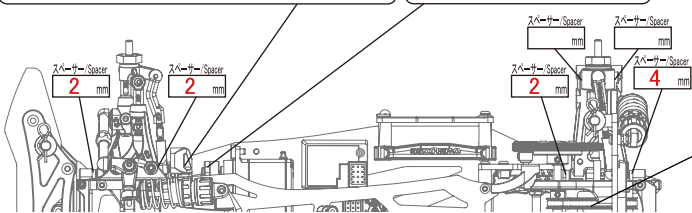
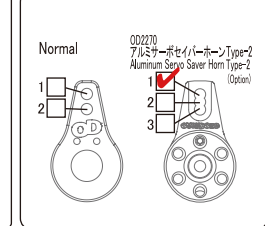

- 送信機 Transmitter **Futaba 7PX**  
受信機 Receiver **Futaba R334 SBS-E**  
ST サーボ ST Servo **KO RS X3 VrD**  
ジャイロ Gyro Sensor **OD DAIS**  
モーター Motor **OD FTS 9.5T**  
スピードブレイク ESC **アキュバンス ジャービス**  
バッテリー Battery **TOPLINE 3500**  
ボディ Body **OD アリスト**  
ウイング Wing **OD VOLTEX Type-7**  
メモ Memo

タイヤ/Tyre

	FRONT	REAR
タイヤ Tire		
ホイール Wheel	<b>OD VS KF</b>	<b>OD VS KF</b>
オフセット Offset	+ 7 mm	+ 7 mm

ギヤ/Gear

スパーギヤ Spur Gear	<b>90</b>	ピニオンギヤ Pinion Gear <b>21</b>
デフプーリー Diff Pulley	<b>33</b>	T
センタープーリー Center Pulley	<b>12</b>	T
最終減速比 Final Gear Ratio	<b>11.250</b>	