

ドライバー
Driver

GINJI

日付
Date **2014/7/6**

サーキット
Circuit **Guild n1**

イベント
Event **V1 EXTREME**

環境 Track place インドア IN アウトドア OUT
 路面 Track Type アスファルト Asphalt コンクリート Concrete カーペット Carpet Pタイル P tile
 天気 Weather **くもり~晴れ** 時間帯 Time Range 0~6 6~12 12~18 18~24

コメント
Comment **単走1位・総合1位でした。**

FRONT

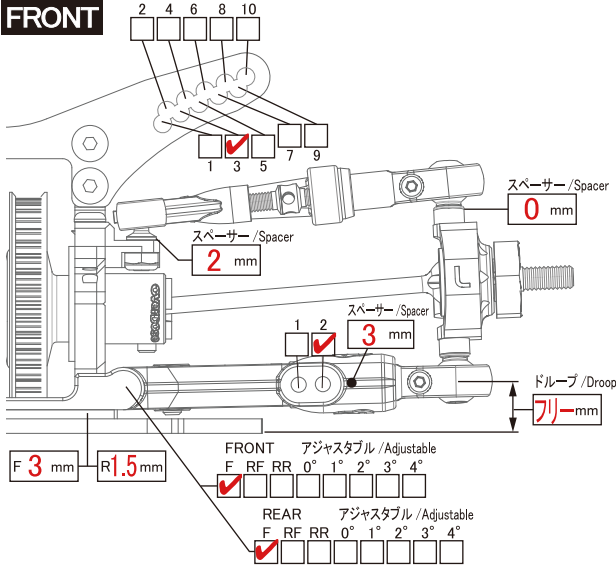

デフ Diff	<input type="checkbox"/> Diff <input type="checkbox"/> Spool <input checked="" type="checkbox"/> One-way
ホイールハブ Wheel Hubs	<input type="checkbox"/> Normal(4.5) <input checked="" type="checkbox"/> Option(4.0) <input type="checkbox"/> Other mm
ホイールスペーサー Wheel Spacer	1.0 mm
車高 Ride Height	4.0 mm
キャンバー角 Camber Angle	6.0 °
キャスター角 Caster Angle	14.0 °
キングピン角 King Pin Angle	4.0 °
トー角 Toe Angle	弱トーアウト °
メモ Memo	

ショック/Shock

トップキャップ Topcap	<input type="checkbox"/> 穴あり <input checked="" type="checkbox"/> 穴なし
ブラダー Bladder	OD 試作
オイル Oil	OD #30
ピストン Piston	OD φ0.8x2穴
スプリング Spring	RC926 ハイブリッド 下:黄 上:白
メモ Memo	



REAR

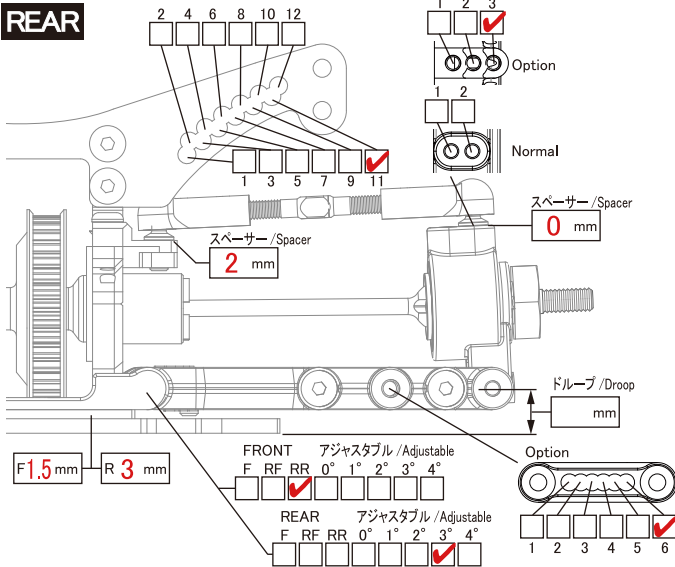

デフ Diff	<input type="checkbox"/> Diff <input checked="" type="checkbox"/> Spool
ホイールハブ Wheel Hubs	<input type="checkbox"/> Normal(4.5) <input checked="" type="checkbox"/> Option(4.0) <input type="checkbox"/> Other mm
ホイールスペーサー Wheel Spacer	0.0 mm
車高 Ride Height	4.5 mm
キャンバー角 Camber Angle	5.0 °
トー角 Toe Angle	1.0 °
メモ Memo	

ショック/Shock

トップキャップ Topcap	<input type="checkbox"/> 穴あり <input checked="" type="checkbox"/> 穴なし
ブラダー Bladder	OD 試作
オイル Oil	OD #25
ピストン Piston	OD φ0.6x3穴
スプリング Spring	RC926 ハイブリッド 下:白 上:青
メモ Memo	

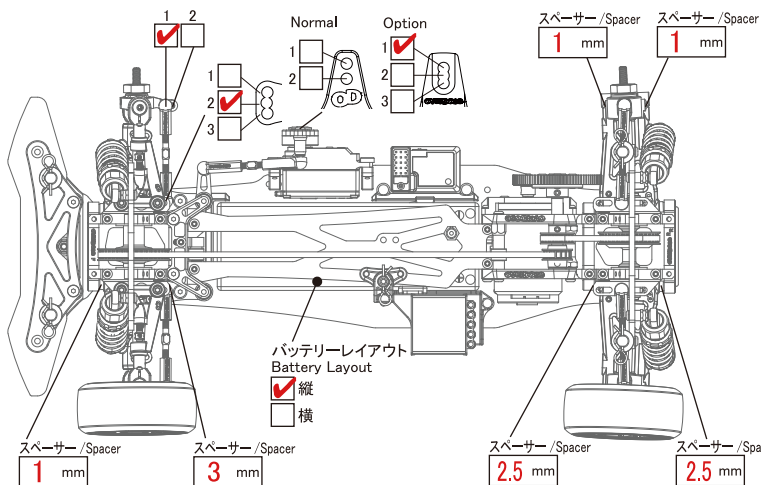

モーター Motor	ACUVANCE BS 9.5T
送信機 Transmitter	SANWA M12
受信機 Receiver	SANWA RX-471
スピードコントローラー ESC	ACUVANCE エアリア
ST サーボ ST Servo	SANWA SRG-BLS
バッテリー Battery	Powers フリザード
ボディー Body	OD クレスタ
ウイング Wing	YOKOMO チェイサー用

タイヤ/Tyre

	FRONT	REAR
タイヤ Tire	KZ-EXE	KZ-EXE
ホイール Wheel	OD VS KF	OD VS KF
オフセット Offset	+ 7 mm	+ 7 mm

ギヤ/Gear

スパーギヤ Spur Gear	92 T	ピニオンギヤ Pinion Gear	20 T
デフプーリー Diff Pooley	39 T		33 T
センタープーリー Center Pooley	14 T		18 T
<input type="checkbox"/> One Way <input checked="" type="checkbox"/> Direct			

F/R 駆動比 F/R Driving Ratio **1 : 1.519**

メモ
Memo