

ドライバー **GINJI** 日付 **2014/8/4, 8/5** サーキット **マリゾーン** イベント **Cross Games**
 Driver Date Circuit Event
 環境 インドア アウトドア 路面 アスファルト コンクリート カーペット Pタイル 天気 **雨** 時間帯 0~6 6~12 12~18 18~24
 Track place IN OUT Track Type Asphalt Concrete Carpet P tile Weather Rain Time Range

コメント **単走1位 追走1位でした！**

FRONT

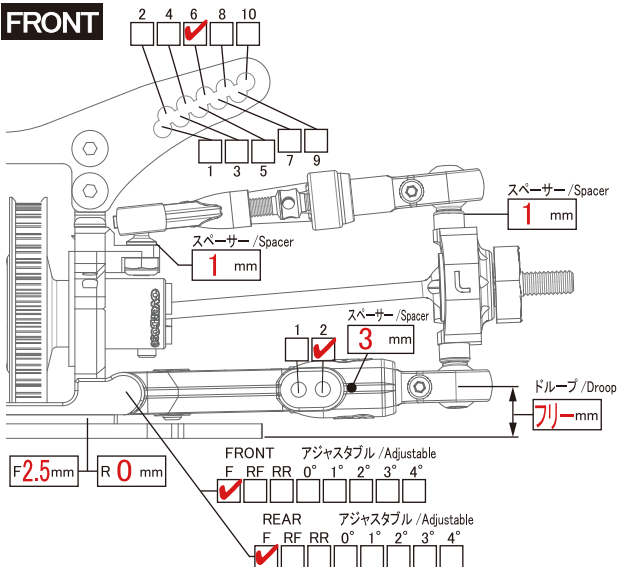

デフ Diff	<input type="checkbox"/> Diff <input type="checkbox"/> Spool <input checked="" type="checkbox"/> One-way	
ホイールハブ Wheel Hubs	<input type="checkbox"/> Normal(4.5) <input checked="" type="checkbox"/> Option(4.0) <input type="checkbox"/> Other	mm
ホイールスペーサー Wheel Spacer	1.0	mm
車高 Ride Height	4.0	mm
キャンバー角 Camber Angle	7.0	°
キャスト角 Caster Angle	弱全開	°
キングピン角 King Pin Angle	6.0	°
トー角 Toe Angle	弱トーアウト	°
メモ Memo		

ショック/Shock

トップキャップ Topcap	<input type="checkbox"/> 穴あり <input checked="" type="checkbox"/> 穴なし
ブラダー Bladder	OD ノーマル
オイル Oil	OD #25
ピストン Piston	OD φ0.6x3穴
スプリング Spring	RC926 ハイブリッド 下:黒 上:白
メモ Memo	

REAR

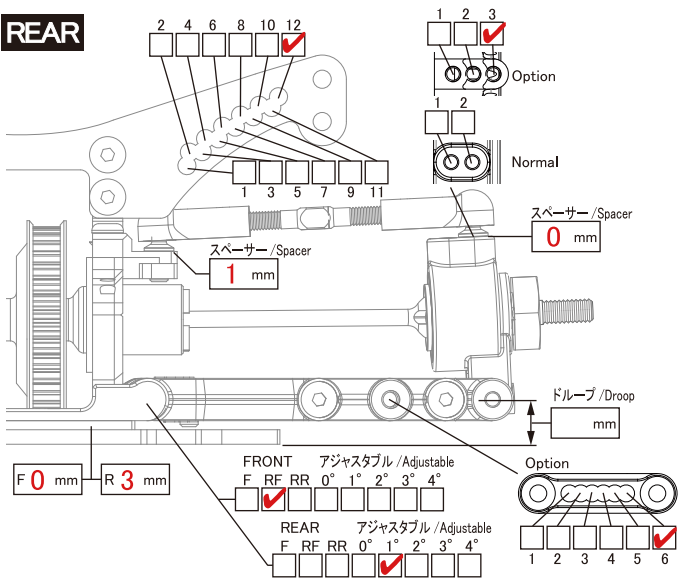

デフ Diff	<input type="checkbox"/> Diff <input checked="" type="checkbox"/> Spool	
ホイールハブ Wheel Hubs	<input type="checkbox"/> Normal(4.5) <input checked="" type="checkbox"/> Option(4.0) <input type="checkbox"/> Other	mm
ホイールスペーサー Wheel Spacer	0.5	mm
車高 Ride Height	3.0	mm
キャンバー角 Camber Angle	3.0	°
トー角 Toe Angle	1.0	°
メモ Memo		

ショック/Shock

トップキャップ Topcap	<input type="checkbox"/> 穴あり <input checked="" type="checkbox"/> 穴なし
ブラダー Bladder	OD ノーマル
オイル Oil	OD #30
ピストン Piston	OD φ0.8x2穴
スプリング Spring	RC926 ハイブリッド 下:白 上:青
メモ Memo	

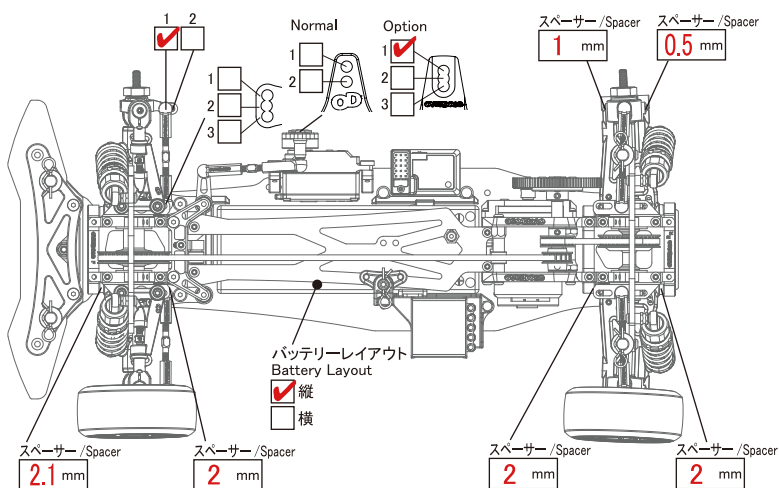

モーター Motor	ACUVANCE BS 10.5T
送信機 Transmitter	SANWA M12
受信機 Receiver	SANWA RX-471
スピードコントローラー ESC	ACUVANCE エアリア
ST サーボ ST Servo	SANWA SRG-BLS
バッテリー Battery	YOKOMO Lipo 4200mAh ショート
ボディ Body	OD クレスタ
ウイング Wing	YOKOMO チェイサー用

タイヤ/Tyre

	FRONT	REAR
タイヤ Tire	ジャム ポリカ	ジャム ポリカ
ホイール Wheel	OD Kiwami	OD Kiwami
オフセット Offset	+ 7 mm	+ 7 mm

ギヤ/Gear

64Pitch		
スパーギヤ Spur Gear	121 T	ピニオンギヤ Pinion Gear 24 T
デフプーリー Diff Pooley	39 T	33 T
センタープーリー Center Pooley	14 T	18 T
<input checked="" type="checkbox"/> One Way <input type="checkbox"/> Direct		

F/R 駆動比 F/R Driving Ratio **1 : 1.519**

メモ **ショートリポを前積みしています。**