

ドライバー / Driver **Take C** 日付 / Date **2014/02/16** サーキット / Circuit **タムタム名古屋店** イベント / Event **PRO RC 名古屋**

環境 / Track place インドア / IN アウトドア / OUT 路面 / Track Type アスファルト / Asphalt コンクリート / Concrete カーペット / Carpet Pタイル / P tile 天気 / Weather 時間帯 / Time Range 0~6 6~12 12~18 18~24

コメント / Comment

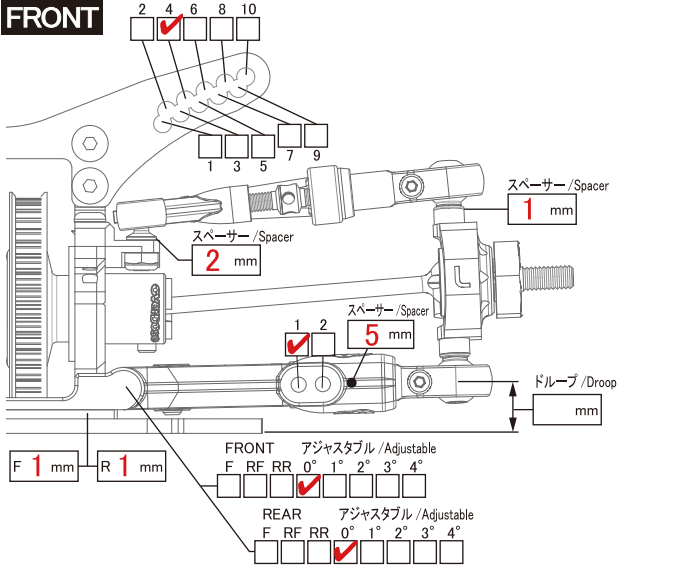

デフ / Diff	<input type="checkbox"/> Diff <input type="checkbox"/> Spool <input checked="" type="checkbox"/> One-way
ホイールハブ / Wheel Hubs	<input type="checkbox"/> Normal(4.5) <input type="checkbox"/> Option(4.0) <input checked="" type="checkbox"/> Other 5 mm
ホイールスペーサー / Wheel Spacer	0.0 mm
車高 / Ride Height	4.0 mm
キャンバー角 / Camber Angle	11.0 °
キャスト角 / Caster Angle	8.0 °
キングピン角 / King Pin Angle	0.0 °
トー角 / Toe Angle	0.0 °
メモ / Memo	

ショック / Shock	
トップキャップ / Topcap	<input type="checkbox"/> 穴あり / 穴なし
ブラダー / Bladder	OD ノーマル
オイル / Oil	OD #10
ピストン / Piston	OD φ0.4x6穴
スプリング / Spring	TOPLINE 28mm 白
メモ / Memo	

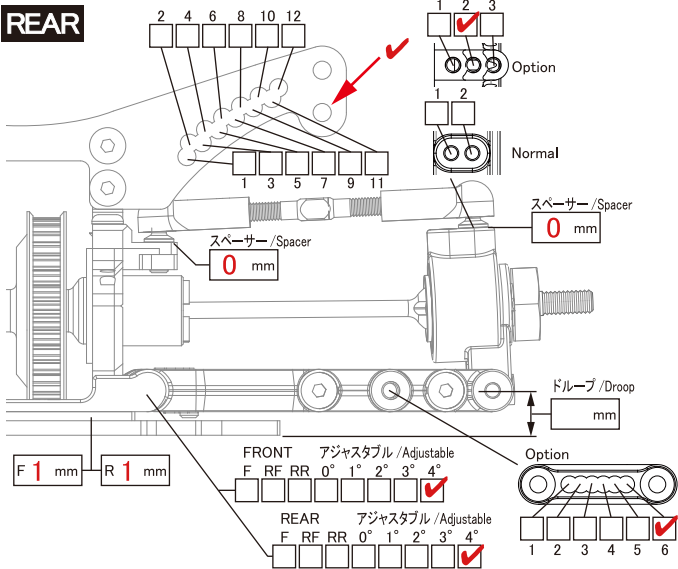

デフ / Diff	<input checked="" type="checkbox"/> Diff <input type="checkbox"/> Spool
ホイールハブ / Wheel Hubs	<input type="checkbox"/> Normal(4.5) <input type="checkbox"/> Option(4.0) <input checked="" type="checkbox"/> Other 5 mm
ホイールスペーサー / Wheel Spacer	0.0 mm
車高 / Ride Height	2.0 mm
キャンバー角 / Camber Angle	6.0 °
トー角 / Toe Angle	0.0 °
メモ / Memo	

ショック / Shock	
トップキャップ / Topcap	<input type="checkbox"/> 穴あり / 穴なし
ブラダー / Bladder	OD ノーマル
オイル / Oil	OD #25
ピストン / Piston	OD φ0.5x3穴
スプリング / Spring	TOPLINE イエロー
メモ / Memo	



メモ
 延長ロアアーム、サブブロックで伸ばし、
 ホイールをOFF+5mmを使う事でナロースクラブ化、
 トラクションUP

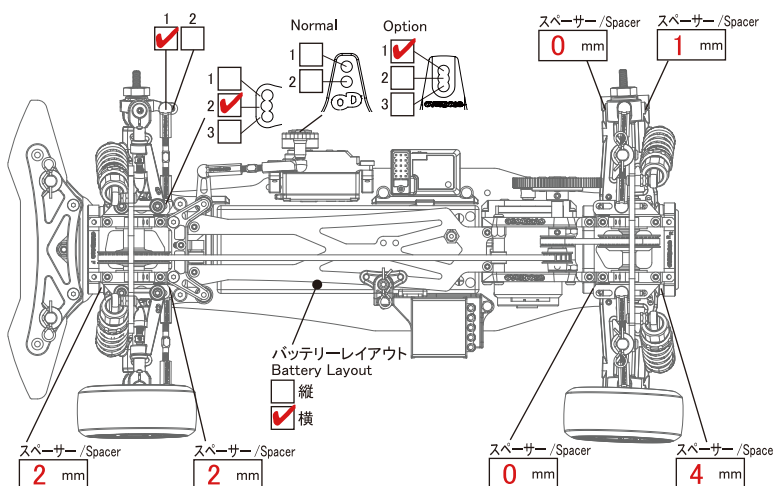

モーター / Motor	ACUVANCE BS10.5T
送信機 / Transmitter	SANWA M12
受信機 / Receiver	SANWA RX-472
スピードコントローラー / ESC	SANWA SVZ
ST サーボ / ST Servo	SANWA SRG-BLS
バッテリー / Battery	オリオン 3000
ボディ / Body	OD クレスタ
ウイング / Wing	YOKOMO

タイヤ / Tyre		
	FRONT	REAR
タイヤ / Tire	RC-ART ハード	RC-ART ハード
ホイール / Wheel	OD XT7	OD XT7
オフセット / Offset	+ 5 mm	+ 5 mm

ギヤ / Gear			
64Pitch			
スパーギヤ / Spur Gear	116 T	ピニオンギヤ / Pinion Gear	31 T
デフプリー / Diff Pooley	39 T		33 T
センタープリー / Center Pooley	13 T		16 T
<input type="checkbox"/> One Way <input checked="" type="checkbox"/> Direct			

F/R 駆動比 / F/R Driving Ratio **1 : 1.45**

メモ / Memo