

ドライバー Driver **YODO**

日付 Date **2016/01/23**

サーキット Circuit **タムタム四日市店**

イベント Event **-**

環境 Track place  インドア IN  アウトドア OUT 路面 Track Type  アスファルト Asphalt  コンクリート Concrete  カーペット Carpet  Pタイル P tile 天気 Weather **晴れ** 時間帯 Time Range  0 ~ 6  6 ~ 12  12 ~ 18  18 ~ 24

**AWD**  **RWD**  コメント Comment

## FRONT

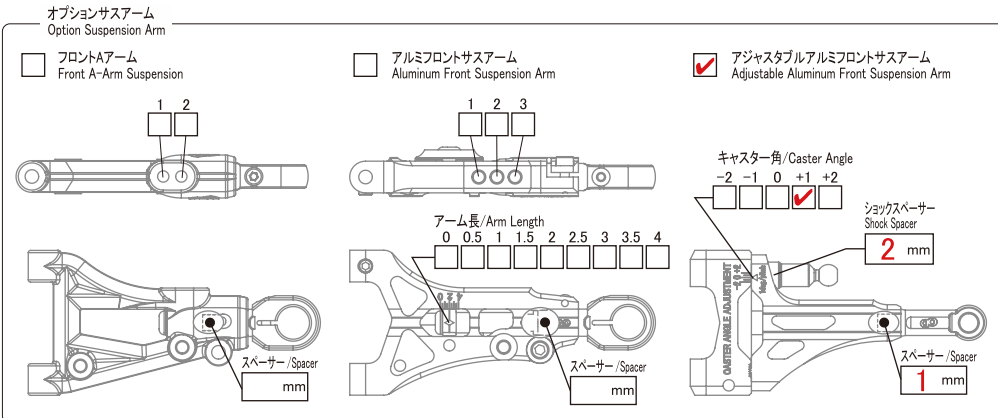
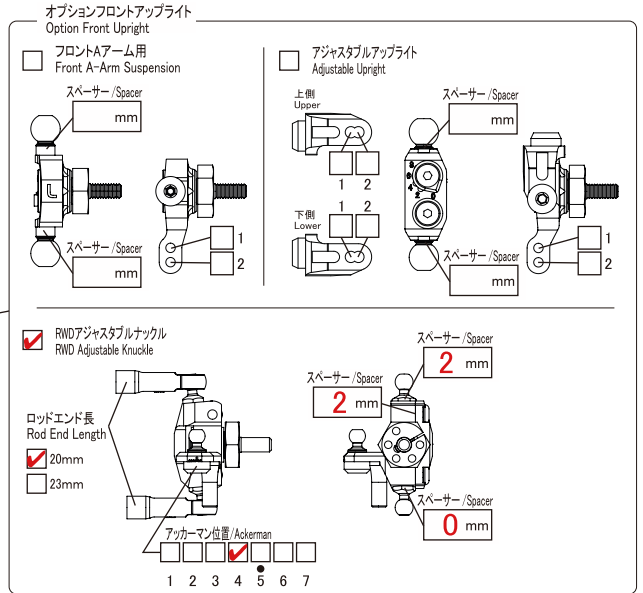
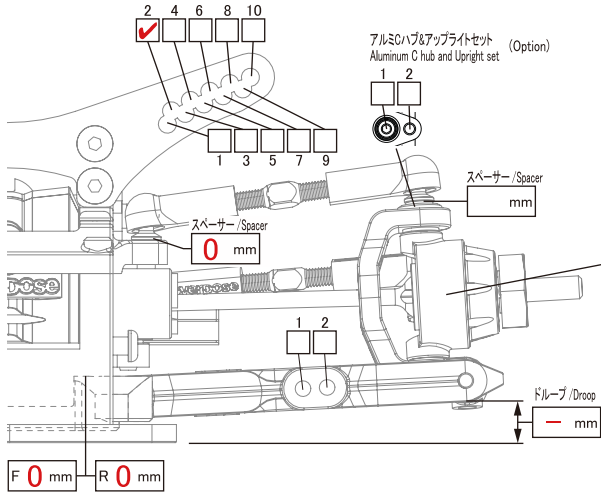

デフ Diff	<input type="checkbox"/> Diff	<input type="checkbox"/> Spool	<input type="checkbox"/> One-way
ホイールハブ Wheel Hubs	<input checked="" type="checkbox"/> Normal(4.5)	<input type="checkbox"/> Option(4.0)	<input type="checkbox"/> Other mm
ホイールスペーサー Wheel Spacer	0	mm	
車高 Ride Height	5	mm	
キャンバー角 Camber Angle	6	°	
キャスト角 Caster Angle	7	°	
キングピン角 King Pin Angle	5	°	
トー角 Toe Angle	0	°	

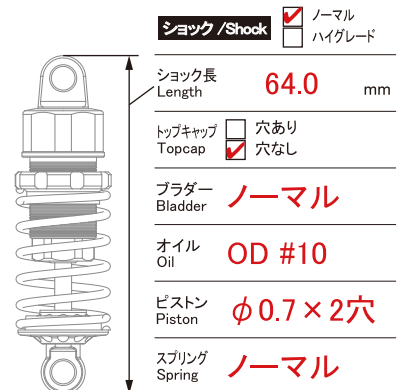
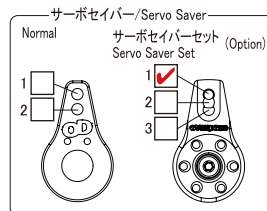
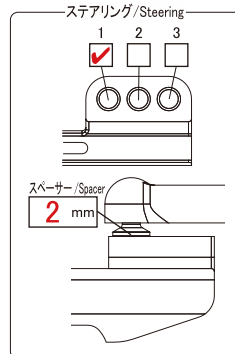
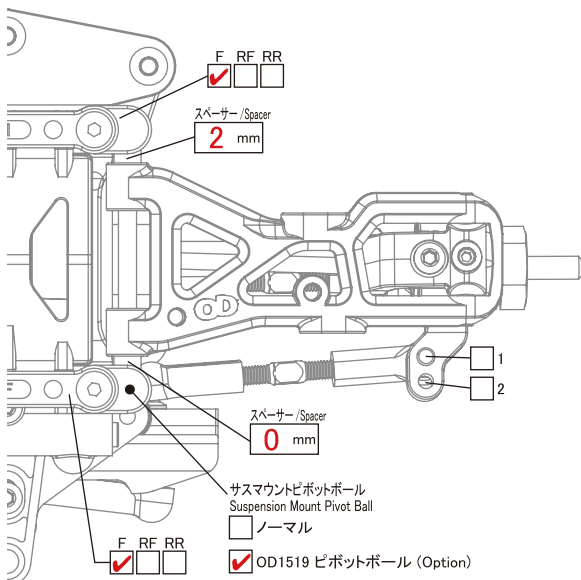

## REAR

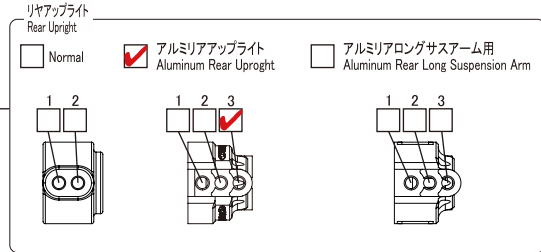
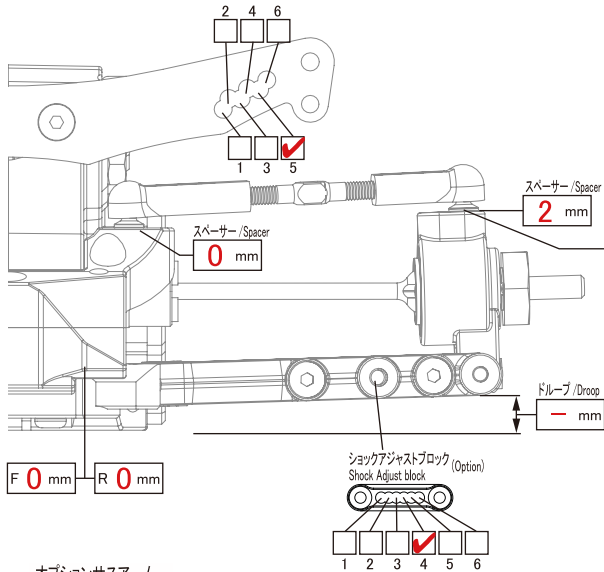

### オプションササーム Option Suspension Arm

アルミリアロングササーム  
Aluminum Rear Long Suspension Arm

アジャスタブルアルミリアササーム  
Adjustable Aluminum Rear Suspension Arm

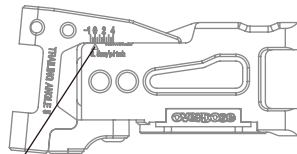
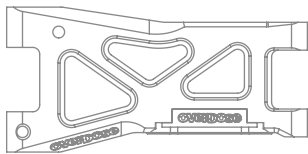

アーム長 / Arm Length  
-1 -0.5 0 0.5 1 1.5 2 2.5 3 3.5 4

デフ Diff  Diff  Spool

ホイールハブ Wheel Hubs  Normal(4.5)  Option(4.0)  Other mm

ホイールスプーサー Wheel Spacer 0 mm

車高 Ride Height 5 mm

キャンバー角 Camber Angle 2 °

トー角 Toe Angle 1.0 °

ショック / Shock  ノーマル Normal  ハイグレード High Grade

ショック長 Length 64.0 mm

トップキャップ Topcap  穴あり  穴なし

ブラダー Bladder ノーマル

オイル Oil OD #10

ピストン Piston φ0.7×2穴

スプリング Spring ノーマル

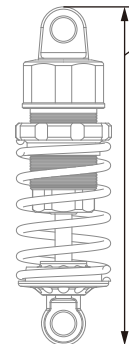
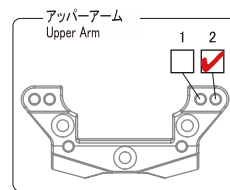
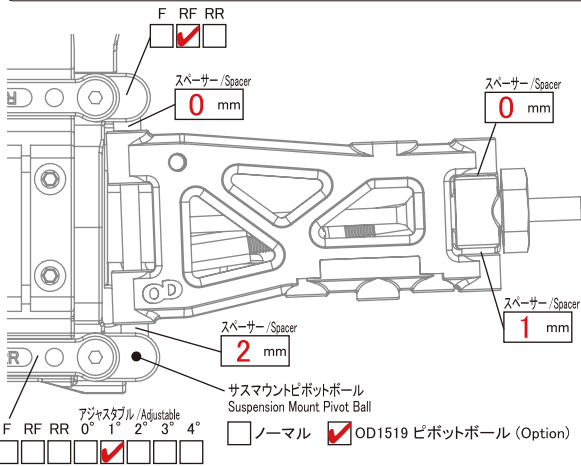

## OTHER

モーター Motor OD FTS 10.5T

ESC SANWA SVZ TYPE-D

バッテリーレイアウト Battery Layout  縦  横

ST サーボ ST Servo SANWA SRG-BL

ジャイロ Gyro Sensor SANWA SGS-01C

バッテリー Battery HPI Lipo 3000mAh

送信機 Transmitter SANWA M12S

ボディー Body OD Weld FR-S

受信機 Receiver RX-472

ウイング Wing OD VOLTEX TYPE-7

メモ Memo

### ギヤ / Gear

スーパーギヤ Spur Gear 93 T  48 Pitch  64 Pitch

ピニオンギヤ Pinion Gear 20 T

### タイヤ / Tyre

	FRONT	REAR
タイヤ Tire	Full Cross	R31 PE2
ホイール Wheel	OD XSA 04C	OD XSA 04C
オフセット Offset	+ 5 mm	+ 7 mm

	FRONT	REAR
デフベベルギヤ Diff Bevel Gear	- T	デフファイナルギヤ Differential Final Gear 54 T
インプットベベルギヤ Input Bevel Gear	- T	カウンターギヤ Counter Gear 20 T
F/R 駆動比 F/R Driving Ratio	1	: -